



Somalu

**Fenêtres
& Porte-fenêtres**

Soliss+

**Coulissant
& Galandage**

Base 68 mm

Soliss+

Coulissant performance Nouvelle génération

Le nouveau coulissant Soliss+, fenêtres et porte-fenêtre, est conçu pour vous permettre de profiter au maximum des apports de lumière naturelle et vous assure les meilleures performances techniques et thermiques du marché. De conception innovante et aux formes modernes, le coulissant traditionnel vous apportera un confort optimal au quotidien.

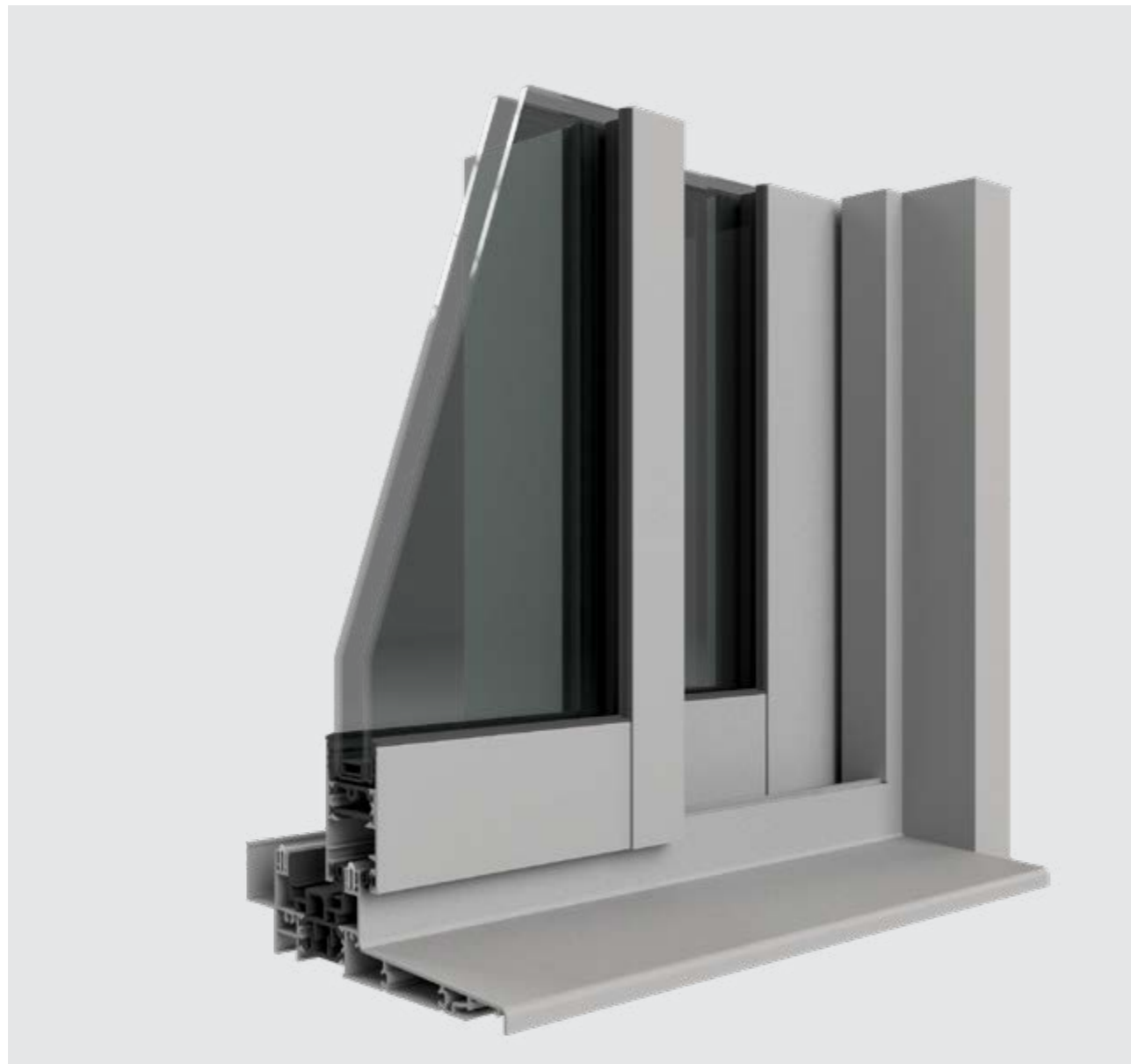

Zoom Produit

Sécurité Renforcée

Nouveau système de fermeture par verrouillage bidirectionnel anti-dégondage.

De 1 à 5 points de fermeture sur des gâches renforcées avec une résistance à l'arrachement de 135 Kg par gâche.

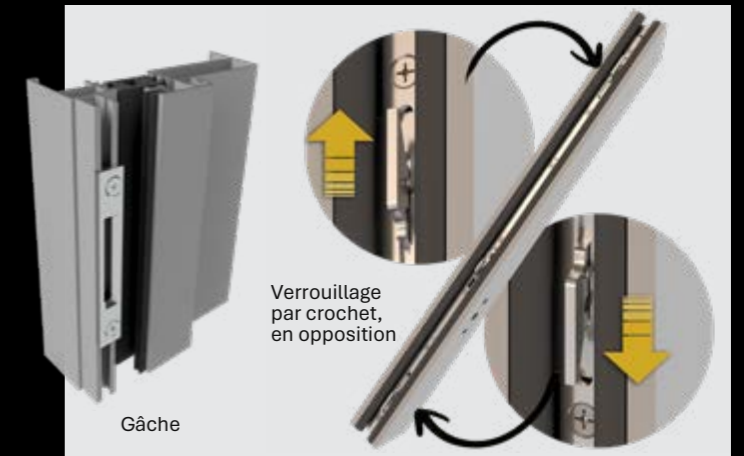

Confort d'utilisation

Equipés de galets réglables et roulements de haute qualité, les vantaux glissent de manière très fluide sur le rail. La manipulation est aisée même sur des coulissants de grandes dimensions.



Design épuré

Accéder à un design exclusif esthétique et élégant : profils parmi les plus fins du marché avec des faces vues d'aluminium réduites. Le montant central étroit de 34 mm d'épaisseur seulement augmente encore la luminosité.

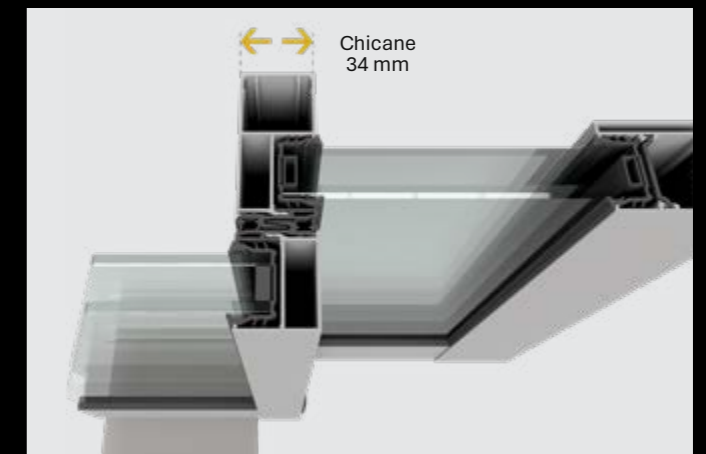

Données Techniques

Applications Coulissant

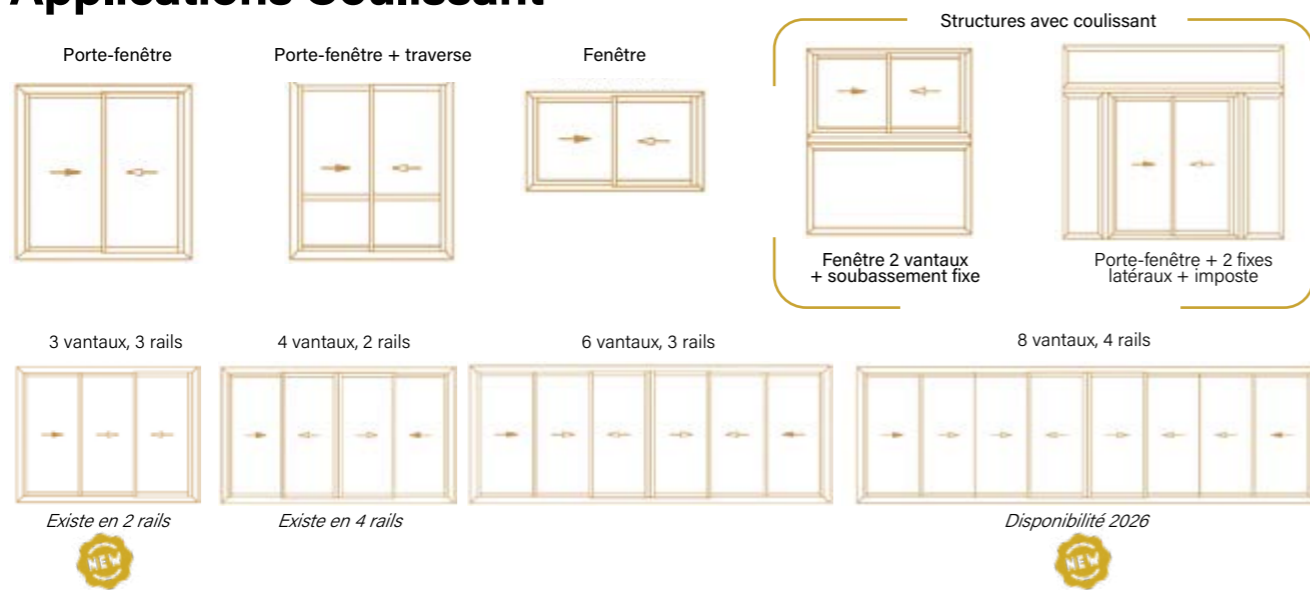

Adaptations possibles

Pose en rénovation :

Dormant rénovation + habillages intérieur et extérieur.

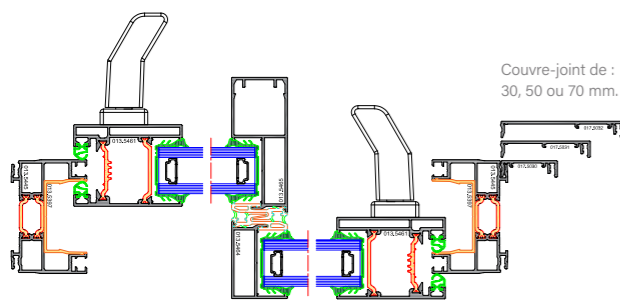

Existe en version dormant rénovation pose de face avec couvre-joints, coupe à 45°.

Pose en neuf :

Dormant doublage monobloc de 120, 140, 160 ou 180 mm, assemblage en coupe droite.

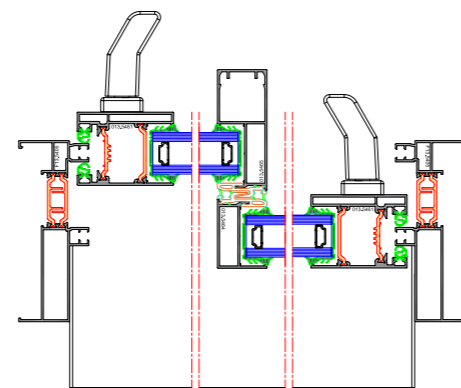

Existe en version dormant périphérique + tapées rapportées (pour doublage de 70mm, 100mm ou 200 mm).

Type de pose multi-supports : Brique monomur, ossature bois et ITE (isolation extérieure).

Zoom options

Rail PMR

Disponible sur les coulissants 2 rails, en neuf & en rénovation, le rail PMR (hauteur 20 mm) est proposé pour le confort de passage des personnes à mobilité réduite.

Cette option est obligatoirement associée à des rails inox et n'est pas compatible avec la version galandage.

La finition anodisée du rail, améliore la résistance de l'aluminium à la corrosion et à l'usure.

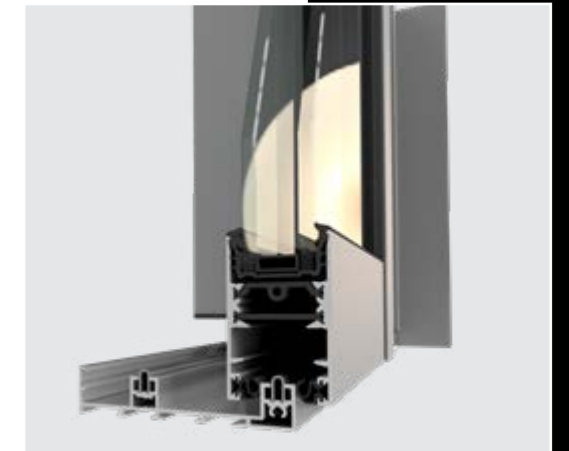

Cache rail

Un capot de finition a été spécifiquement développé pour parfaire le design.

Ce profil laqué à la teinte de la menuiserie, donne un aspect haut gamme.

Option disponible sur les coulissants et les galandages.

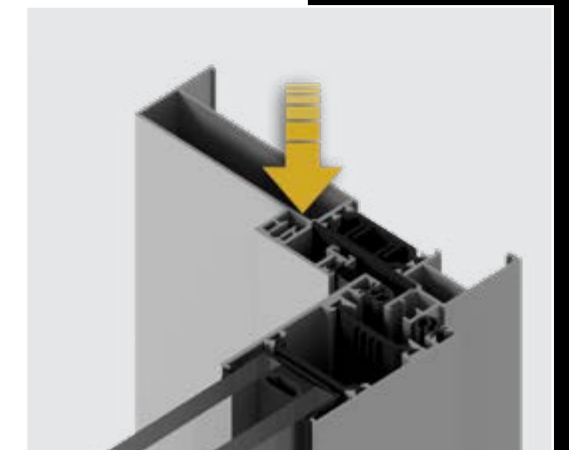

Rails et galets inox

L'option rails et galets inox est compatible avec toute l'offre Soliss+ aussi bien pour le coulissant que pour le galandage.

Les galets doubles sont réglables et supportent jusqu'à 200 kg.

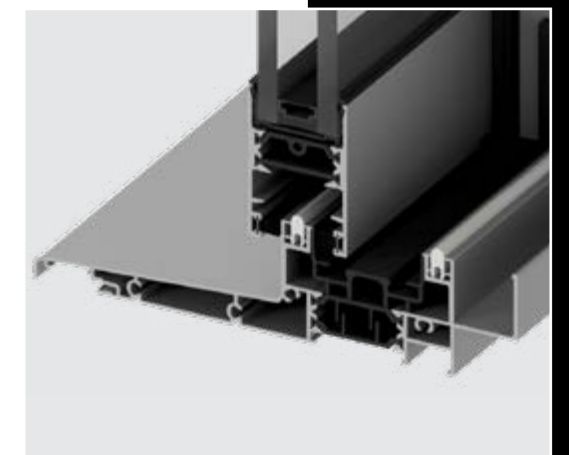

Soliss+

Baie à Galandage Nouvelle génération

En glissant dans la cloison, les vantaux de la baie vitrée à galandage **Soliss+** vous permettront de créer un prolongement naturel vers l'extérieur. Les portes disparaissent et vous pourrez alors disposer de toute la largeur de l'ouverture.



Données Techniques

Applications Galandage

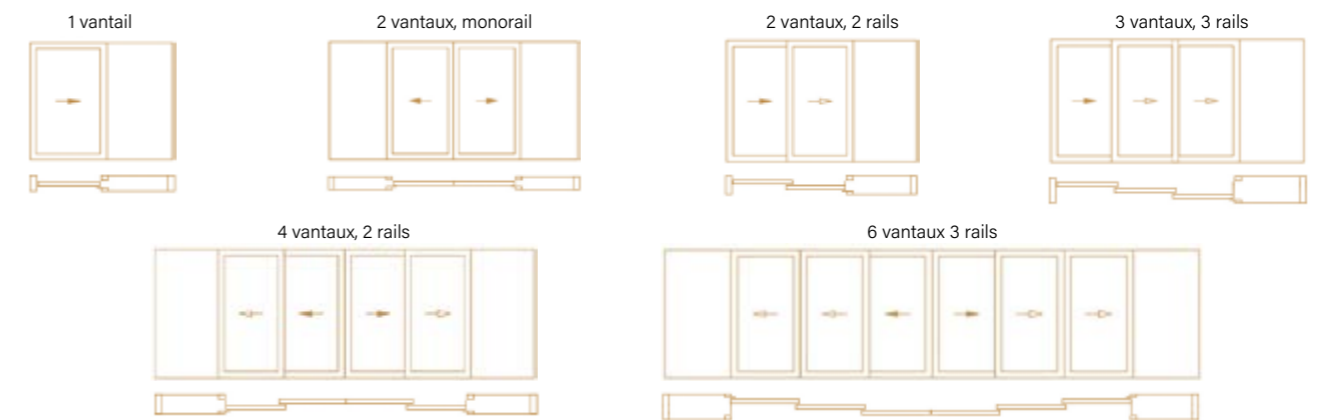

Adaptations possibles

1 rail : Isolation 140 - 153 - 168 [VR possible] - 183 [VR possible]

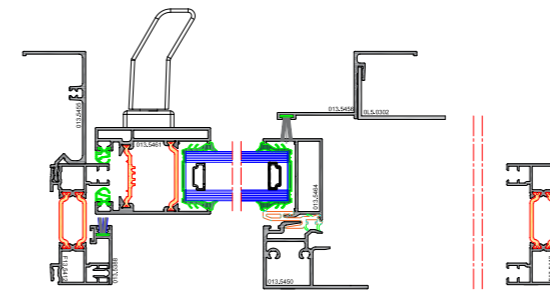

2 rails : Doublage 195 ou 225 [VR possible]

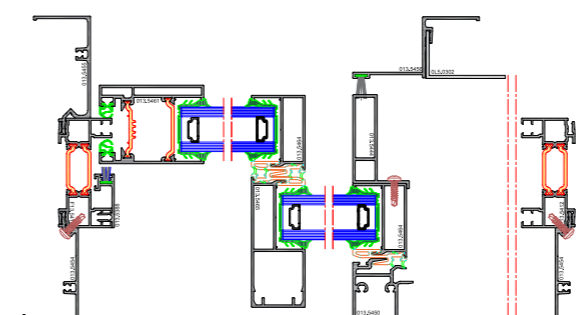

3 rails : Isolation 250 ou 280 [VR possible]

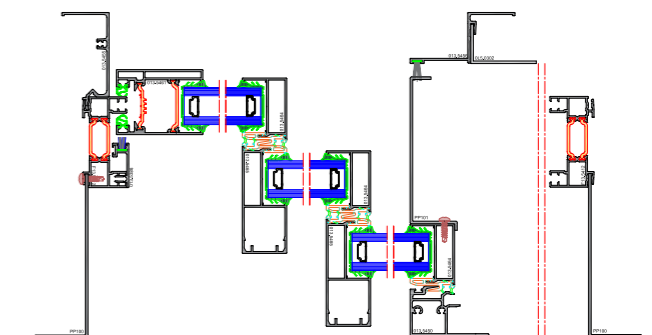

+ Produits

Bouclier Thermique

Un bouclier thermique pré-drainé bas a été conçu pour l'ensemble de l'offre Soliss+.

Compatibilité totale

Les profilés de finition (bavettes, tapées et couvre-joints) sont communs avec notre gamme frappe **Exeliss+** et notre gamme de porte **Techniss+** pour harmoniser vos projets.



Environnement & économie d'énergie

Attentif aux enjeux environnementaux et aux évolutions de l'habitat, grâce à sa très faible perméabilité à l'air, et associée à une isolation thermique haute performance **Soliss+** permet de répondre parfaitement aux exigences des Bâtiments Basse Consommation (BBC) et de bénéficier de crédits d'impôts à l'installation.

Poignées Coulissants et Galandages

Coloris blanc, noir ou 7016 FS

Option : Toutes nos poignées sont laquables à la teinte.

Au choix :

- Avec ou sans clé
- Côté int. et/ou ext. (sauf pour le modèle cuvette)

Standard
(ouverture 90°)



Poignée dévotée MALYS ouverture 90° ou 180°



Poignée MALYS 25°



Poignée SARENA 20°



Cuvette



Cuvette simple

Poignée simple



Design

- Profilés aux formes carrées et épurées
- 100 % sur mesure
- Palette de 200 teintes & 600 finitions labellisées
- Bicoloration

Performance

- Rupture de pont thermique par barrette polyamide
- Apport solaire maximal
- Acoustique RA, tr jusqu'à 36 dB (Porte fenêtre 2 vantaux 1850 x 2200)

Sécurité

- 3 points en standard : Serrure multi-points jusqu'à 5 points à verrouillage par opposition.
- Effort d'arrachement 135 kg par gâche

Caractéristiques	Coulissant	Galandage
Base Dormant	68 mm (2 rails) - 109 mm (3 rails) - 180 mm (4 rails)	69.2 mm (1 & 2 rails) - 125 mm (3 rails)
Masse vue	Montant 71 mm / Chicane 34mm	
Isolation thermique	Coefficient Uw jusqu'à 1.4 W/m².K	
Performances A.E.V	A*4 E*6B V*B4 - PF (2 vtx) 2 rails	A*4 E*6B V*B4 - PF (2 vtx) 2 rails
Prise de volume vitrage	28, 29, 30, 32 et 33 mm	
Poids maxi par vantail	200 kg	
Fermeture	De 1 point (moins-value) jusqu'à 5 points	
Isolation doublage	De 70 à 200 mm	1 rail : (140 - 153 -168 [VR ok] - 183 [VR ok] 2 rails : 195 - 225 [VR ok] 3 rails : 250 - 280 [VR ok]
Bicoloration	oui	
DTA CSTB N°	6/14-2197_V2	

Autres options

- Soubassement plein ou vitré
- Traverses
- Petits-bois intégrés au vitrage
- Volets Roulants Bloc baie
- Encastrement pièce d'appui

Labels

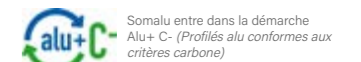

Somalu entre dans la démarche Alu+ C. (Profilés alu conformes aux critères carbone)



Personnalisation & options

Portés par notre tradition du sur-mesure, nous nous efforçons de concevoir des menuiseries uniques qui s'adaptent parfaitement à toutes vos attentes.

L'atout numéro 1 de l'aluminium est de pouvoir choisir la couleur des menuiseries de sa construction. Choisissez parmi plus de 200 teintes RAL et plus de 600 finitions disponibles pour apporter de la valeur ajoutée à votre habitation.

Pour le traitement de surface des profilés nous travaillons avec des entreprises de laquage qualifiées qui respectent les normes et les réglementations avec une grande rigueur.

- **Teintes laquées satinées** : pour un rendu parfait qui reflète la lumière avec douceur.
- **Bicoloration** : pour adapter le style de la menuiserie à votre environnement intérieur et extérieur.
- **Fine structure** : finition sablée qui donne à la menuiserie un aspect texturé, ajoutant du contraste et donnant un effet de profondeur.
- **Anodisation** : confère aux systèmes un haut niveau de protection tout en conservant un aspect naturel de l'aluminium.
- **Ton bois** : la fenêtre alu imitation bois offre les avantages de l'aluminium avec l'aspect chaleureux du bois. Choisissez l'effet bois chêne doré ou noyer, grâce à des procédés techniques modernes.



L'expérience Somalu

Savoir-faire depuis 1982

Somalu est une entreprise française composée d'une équipe de 80 collaborateurs qui imaginent, optimisent et distribuent des menuiseries aluminium sur-mesure et 100 % prêtes à poser.



En neuf et rénovation notre métier, Somalu vous apporte des solutions techniques personnalisées et vous garantit des produits de qualité destinés aux logements individuels, collectifs et au tertiaire.

Spécialiste de la menuiserie aluminium prête à poser Somalu vous propose :

- Une qualité de production constante
- Des produits innovants et faciles à poser
- Un service logistique « maison » qui fiabilise le process de livraison et permet d'organiser des tournées hebdomadaires.
- Un responsable secteur par région garantissant un accompagnement personnalisé et un suivi de proximité pour tous vos projets.

Chiffres clés

- 10 000 m² de surface de production
- 15 000 menuiseries fabriquées par an
- 1 000 comptes clients en France (Grand Sud)
- 15 millions d'€ de CA en 2024

Appartient à



Reynaers
Aluminium

Somalu appartient depuis 2005 au groupe REYNAERS, créé en 1965 et présent dans 40 pays, il est un acteur reconnu parmi les leaders mondiaux de l'industrie de l'aluminium.

Somalu

Menuiseries Aluminium
Depuis 1982

2, rue Pierre-Gilles de Gennes
Labruguière
81100 Castres

05 63 71 31 00
contact@somalu.com

MySomalu.com

